

Drehstrom-Motor mit mechanischer Bremse
 Three phase induction motor with mechanical brake
 Moteur triphasé avec frein mécanique

Spannungsversorgung der Bremse durch Sondergleichrichter ESG1
 Voltage supply of the brake with special-rectifier ESG1
 Alimentation du frein par redresseur spécial ESG1

Spannungsversorgung des Gleichrichters vom Motorklemmenbrett / Voltage supply of the rectifier
 from terminal board of the motor / Alimentation du redresseur par la plaque à bornes du moteur

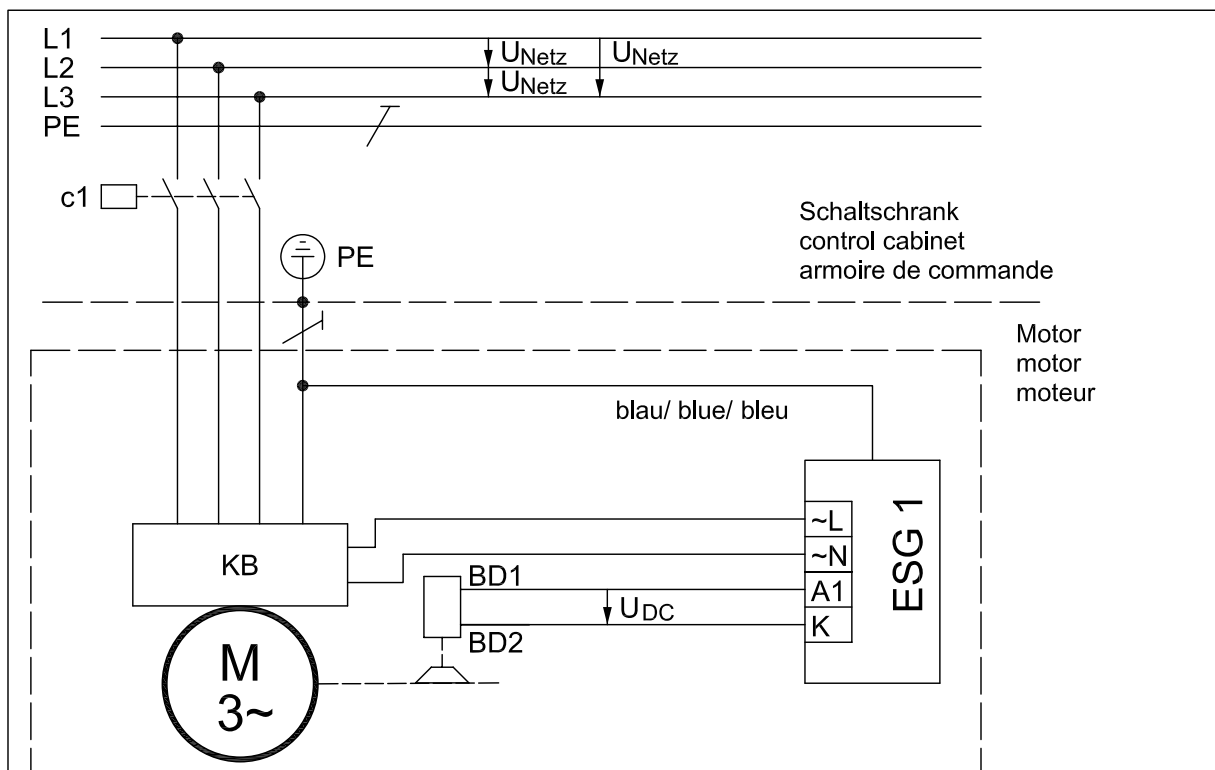

Anschluss am Klemmenbrett KB in Abhängigkeit von der DC-Bemessungsspannung der Bremse U_{DC}
 Connection at terminal board KB in dependence of the rated DC voltage of the brake U_{DC}
 Raccordement à la plaque à borne KB en fonction de la tension du frein U_{DC}

